



**REGULAMIN GRAND PRIX POLSKI  
W RATOWNICTWIE WODNYM  
2022**

## Spis treści

1.	ORGANIZACJA I PRZEPROWADZENIE ZAWODÓW.....	3
2.	ZDOLNOŚĆ DO UCZESTNICTWA.....	3
3.	ZAWODNICY I ZAWODNICZKI.....	3
4.	STRÓJ DRUŻYNOWY/STRÓJ DO ZAWODÓW.....	4
5.	NAGRODY I TROFEA.....	5
6.	OPŁATY ZA UDZIAŁ W ZAWODACH.....	5
7.	PŁYWALNIA ORAZ SPRZĘT.....	5
8.	SPRZĘT WŁASNY.....	6
9.	WARUNKI ZAWODÓW.....	7
10.	UDZIAŁ DRUŻYN.....	7
11.	NOMINACJE I ZASTĘPOWANIE ZAWODNIKÓW.....	8
12.	SĘDZIOWIE I UCZESTNICTWO DZIAŁACZY.....	8
13.	KODEKS POSTĘPOWANIA.....	9
14.	SPORY, PROTESTY I ODWOŁANIA.....	9
15.	PRYZNAWANIE PUNKTÓW.....	10
16.	REKORDY POLSKI.....	10
17.	KONKURENCJE.....	11

## **1. ORGANIZACJA I PRZEPROWADZENIE ZAWODÓW**

- 1.1 Grand Prix Polski w Ratownictwie Wodnym (GPP) organizuje jednostka Wodnego Ochotniczego Pogotowia Ratunkowego lub inny podmiot gospodarczy po przyznaniu jej do tego prawa przez Komisje WOPR ds. Sportu.
- 1.2 Organizator GPP powołuje Komitet Organizacyjny GPP.

## **2. ZDOLNOŚĆ DO UCZESTNICTWA**

- 2.1 W GPP mogą uczestniczyć drużyny żeńskie i męskie, oraz pojedynczy zawodnicy. Zgłoszenie drużyny/zawodnika następuje poprzez przesłanie odpowiedniego formularza zgłoszeniowego do organizatora zawodów w wyznaczonym terminie. Zgłoszenia do zawodów dokonuje odpowiednia jednostka WOPR lub inny podmiot zrzeszający zawodników w kraju lub za granicą, po uzyskaniu uprzedniej zgody Komisji WOPR ds. Sportu
- 2.2 Warunkiem dopuszczenia do startu w GPP jest przedłożenie przez każdego zawodnika w sekretariacie zawodów zgody na start w zawodach. W przypadku osób niepełnoletnich zgoda powinna być podpisana przez pełnoletniego opiekuna prawnego. Podpisana zgoda jest równoznaczna z oświadczeniem o stanie zdrowia umożliwiającym start w zawodach oraz o zapoznaniu się z Regulaminem GPP (dalej również jako: „Regulamin”).
- 2.3 Sędziowie nie mogą startować w zawodach jako zawodnicy oraz pełnić funkcji kierowników lub kapitanów drużyn.
- 2.4 W danym roku kalendarzowym w cyklu GP, zawodnik może reprezentować tylko jedną drużynę.

## **3. ZAWODNICZY I ZAWODNICZKI**

- 3.1 Słowa zawarte w Regulaminie oznaczające płeć męską (jego, on, zawodnik itp.) obejmują również kobiety.
- 3.2 Udział w GPP mogą brać zawodnicy, którzy mają ukończone 12 lat w roku zawodów. Osoby niepełnoletnie muszą posiadać pisemną zgodę na udział w zawodach, podpisaną przez prawnego opiekuna.
- 3.3 Podczas GPP prowadzona będzie klasyfikacja indywidualna w czterech kategoriach wiekowych:
  - w kategorii MŁODZIKÓW (12-13 lat ukończonych w roku rozgrywania zawodów)
  - w kategorii JUNIORÓW MŁODSZYCH (14-15 lat ukończonych w roku rozgrywania zawodów) w kategorii JUNIORÓW (16-18 lat ukończonych w roku rozgrywania zawodów)

- w kategorii OPEN

3.4 W konkurencjach sztafetowych prowadzona będzie klasyfikacja w kategoriach

- Junior młodszy (maksymalny wiek uczestnika sztafety to 15 lat ukończone w roku rozgrywania zawodów)
- OPEN

Uwagi: powyższa klasyfikacja w konkurencjach sztafetowych obowiązują od zawodów GPP w Zabrzu tj. od 05.11.2022 r.

3.5 Zgodnie z zaleceniami ILSE, GPP mają być wolne od dopingu z możliwością przeprowadzania testów antydopingowych podczas wszystkich konkurencji.

#### 4. STRÓJ DRUŻYNOWY/STRÓJ DO ZAWODÓW

4.1 Wszyscy zawodnicy muszą nosić kąpielówki lub kostiumy zgodnie ze standardami zatwierdzonymi przez ILSE.

4.2 Zawodnik noszący kostium uważany za niewłaściwy nie zostanie dopuszczony do startu. Zawodnik lub drużyna zostanie wykluczona z zawodów, jeśli nie będzie stosownie ubrana.

4.3 Zawodnicy startujący w konkurencjach drużynowych, oraz pomocnicy zawodników (osoby przytrzymujące manekina) w konkurencjach indywidualnych, nie posiadający jednakowych czepków, nie zostaną dopuszczeni do startu.

4.4 Na życzenie organizatorów zawodnicy powinni nosić strój wyznaczony i dostarczony przez Komitet Organizacyjny.

4.5 Każdy zawodnik, jak i drużyna powinni być ubrani stosownie podczas ceremonii otwarcia, wręczenia nagród i zamknięcia zawodów.

4.6 Kierownicy drużyn, trenerzy i pomocnicy powinni brać udział w ceremoniach i nosić ubrania identyfikujące ich z drużyną.

4.7. Do startów w konkurencjach dopuszczeni będą zawodnicy, których stroje startowe spełniają wymogi ILS, przedstawione poniżej:

NIEDOPUSZCZONE DO STARTÓW STARTOWE STROJE MĘSKIE			DOPUSZCZONE DO STARTÓW STARTOWE STROJE MĘSKIE		
NIEDOPUSZCZONE DO STARTÓW STARTOWE STROJE ŻEŃSKIE			DOPUSZCZONE DO STARTÓW STARTOWE STROJE ŻEŃSKIE		

## 5. NAGRODY I TROFEA

- 5.1 GPP są zawodami, gdzie przeprowadzona będzie klasyfikacja indywidualna, z nagrodami wręczanymi pierwszym trzem zawodnikom według punktacji cyklu GPP, spełniającym wszystkie warunki.
- 5.2 Trzech pierwszych zawodników w każdej kategorii wiekowej oraz trzy pierwsze zespoły sztafetowe zarówno w kategorii kobiet jak i mężczyzn, każdej edycji GPP otrzymają medale.

## 6. OPŁATY ZA UDZIAŁ W ZAWODACH

- 6.1 Koszty udziału i startu w GPP określa Organizator.

## 7. PŁYWALNIA ORAZ SPRZĘT

- 7.1 Podczas GPP wykorzystany będzie sprzęt zatwierdzony przez Komisję WOPR ds. Sportu w porozumieniu z Sędzią Głównym zawodów.
- 7.2 GPP mogą odbywać się na 25-cio lub 50-cio metrowej pływalni.
- 7.3 Minimalna głębokość pływalni to 1,30 m, maksymalna głębokość to 3,00 m.
- 7.4 Na MP zostaną zastosowane hermetyczne manekiny plastikowe typu PITET o wysokości 1 m, zapewnia organizator GPP.

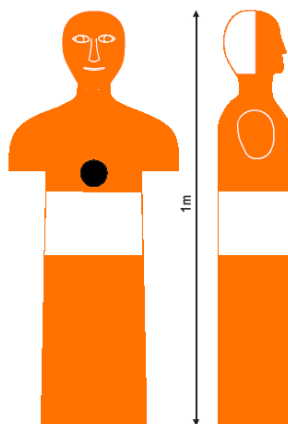

- 7.5 Pasy ratownicze typu „węgorz” spełniające wymagania ILSE o wymiarach podanych na rysunku, zapewnia organizator GPP.

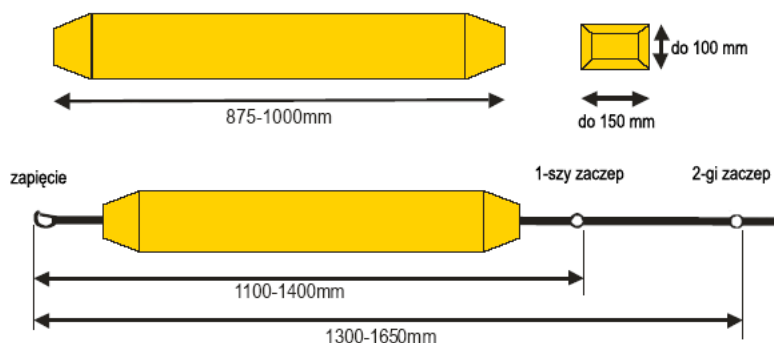

7.6 Lina pleciona prężna, nie tonąca o długości w przedziale od 16,5 m do 17,5 m (wszystkie liny muszą mieć jednakową długość) i o grubości 8 mm, z tolerancją 1 mm, spełniająca wymagania ILSE, zapewnia organizator GPP.



7.7 Przeszkody używane podczas konkurencji na pływalni mają rozmiar 70 cm wysokości oraz 240 cm szerokości i nie posiadają elementów niebezpiecznych. Przeszkody mają wewnętrzną część ramy z siatki, która uniemożliwi przepłynięcie przezeń zawodnikowi, z widoczną górną krawędzią przeszkody umiejscowioną na linii powierzchni wody.

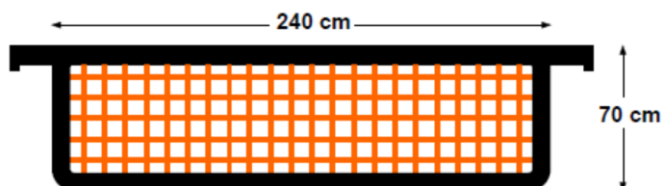

7.8 Zabrania się startu zawodników wykorzystujących własny sprzęt (manekin, pas itp.) bez wcześniejszego zgłoszenia tego faktu Sędziemu Głównemu. Sędzia Główny może odmówić zgody na start na sprzęcie zaproponowanym przez zawodnika lub kierownika danej drużyny.

## 8. SPRZĘT WŁASNY

8.1 Każda zawodnik jak i drużyna musi dysponować własnymi płetwami.

8.2 Para płetw używana w zawodach musi posiadać całkowitą długość łącznie z "butem" lub paskiem na pięcie (regulowanym paskiem na pięcie) do 0,65 m oraz największą szerokość do 0,30 m.

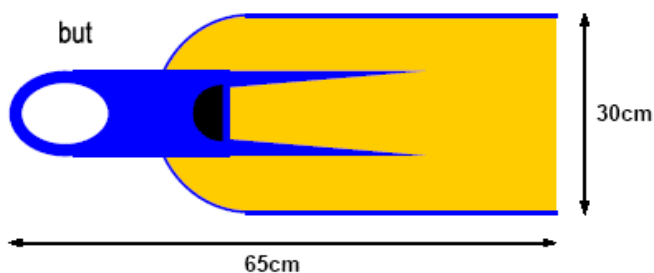

8.3 Płetwy mierzone są na nogach zawodnika bądź w specjalnie do tego przygotowanych miarkach.

8.4 Płetwy nie zostaną dopuszczone do użytkowania, jeśli nie spełniają wymogów podanych powyżej lub stanowią zagrożenie bezpieczeństwa.

## **9. WARUNKI ZAWODÓW**

9.1 Kierownicy drużyn i zawodnicy odpowiedzialni są za zaznajomienie się z programem zawodów oraz przepisami Regulaminu GPP.

9.2 Zawodnicy zgłaszają się punktualnie w wyznaczonym miejscu zbiórki przed rozpoczęciem każdej konkurencji.

9.3 Podstawianie lub wykorzystywanie nieautoryzowanych zawodników będzie skutkowało dyskwalifikacją drużyny lub zawodnika.

9.4 Zawodnicy spóźnieni na miejsce zbiórki nie będą dopuszczeni do konkurencji.

9.5 Uczestnicy GPP nie biorący udziału w konkurencji muszą opuścić wyznaczone miejsce jej rozgrywania.

9.6 Zawodnicy zobowiązani są stosować się do zapisów Regulaminu GPP, a ich naruszenie będzie zgłaszane Sędziemu Głównemu, który podejmie odpowiednie działania.

9.7 Wszystkie osoby nie biorące udziału w konkurencji nie mogą dyktować tempa zawodnikowi startującemu w danej konkurencji, nie mogą utrudniać pracy i wpływać na decyzje sędziowskie.

9.8 Jeśli konkurencja zostanie odwołana, nawet po przeprowadzeniu kilku biegów, żadne punkty nie zostaną przyznane żadnemu zawodnikowi ani żadnej drużynie.

9.9 Komitet Organizacyjny GPP w porozumieniu z Sędzią Głównym zastrzega sobie prawo do usunięcia lub zmiany kryteriów zawodów i programu oraz ogłaszania i publikacji komunikatów w języku polskim na oficjalnej tablicy, której umiejscowienie podane zostanie na odprawie kierowników drużyn.

## **10. UDZIAŁ DRUŻYN**

10.1 Drużyny rejestrują się przed zawodami w czasie i miejscu rejestracji podanym w komunikacie przez organizatora GPP.

10.2 Każdy zawodnik drużyny startuje w dowolnej ilości konkurencji odpowiadającej jego kategorii wiekowej.

10.3 W trakcie GPP drużyny przemieszczają się we własnym zakresie.

10.4 Każde działanie podjęte przez drużynę zmierzające do przeszkodzenia lub zaszkodzenia innej drużynie, będzie traktowane jako złamanie przepisów Regulaminu.

10.5 Niewłaściwe zachowanie członków drużyny lub jej pomocników w trakcie GPP może być podstawą dyskwalifikacji i niedopuszczenia do następnych konkurencji.

10.6 Jeżeli zawodnik lub drużyna popełni poważne wykroczenie dyscyplinarne, powinna natychmiast skontaktować się z Komitetem Organizacyjnym Zawodów i wyjaśnić szczegóły zajścia.

10.7 Za poważne wykroczenie dyscyplinarne uważane jest między innymi, wdawanie się

w bójki, popełnienie wykroczenia związanego z dopingiem, podszywanie się pod innego zawodnika, używanie klejących lub lepkich substancji, rozmyślne wyrządzanie szkód w miejscu zawodów, w miejscach zamieszkania lub niszczenie cudzej własności.

10.8 Komitet Organizacyjny Zawodów jest upoważniony do dyskwalifikacji zawodników startujących w GPP, którzy złamali przepisy.

10.9 Zawodnik lub drużyna, która nie stawia się na konkurencję w odpowiednim czasie lub odejdzie z miejsca zbiórki przed startem nie zostanie dopuszczona do startu w tej konkurencji i nie otrzyma za nią punktów.

10.10 Udział zawodników w ceremonii otwarcia i zamknięcia zawodów jest obowiązkowy. Nie wzięcie udziału w ceremonii otwarcia i zamknięcia będzie traktowane jako złamanie przepisów Regulaminu i może oznaczać dyskwalifikację dla całej drużyny.

10.11 Podczas GPP nie należy stosować sztucznego napędu lub wspomagania (opaski, łopatki, skafandry z rękawami itp.), z wyłączeniem sprzętu przewidzianego dla danej konkurencji.

Uwaga: Dla celów stosowania ogólnych zasad, definicja „drużyna” obejmuje obecnych zawodników, trenerów, pomocników, kibiców i inne osoby podróżujące z drużyną.

## **11. NOMINACJE I ZASTĘPOWANIE ZAWODNIKÓW**

11.1 Formularz zgłoszeniowy GPP stanowi warunek włączenia indywidualnych nazwisk do listy startowej.

11.2 Wszelkie zmiany w składzie osobowym drużyny zgłasza na piśmie (poprzez ponowne wypełnienie formularza zgłoszeniowego), wyłącznie kierownik drużyny właściwemu członkowi Komitetu Organizacyjnego Zawodów, najpóźniej na godzinę przed pierwszą punktowaną konkurencją, w której drużyna startuje.

11.3 Po czasie określonym w punkcie 11.2 nie można wprowadzać zmian w składzie drużyny, poza wycofaniem zawodnika bez możliwości zastąpienia go innym zawodnikiem.

## **12. SĘDZIOWIE I UCZESTNICTWO DZIAŁACZY**

12.1 Sędziowie zobowiązani są do uczestniczenia w odpowiednich odprawach.

12.2 Organizator i Sędzia Główny GPP ponoszą odpowiedzialność za przebieg i zakończenie zawodów, w tym odprawy działaczy, spotkania z kierownikami drużyn, kompilacji punktacji i ogłaszanie wyników.

12.3 Sędzia Główny jest upoważniony do dokonywania zmian uważanych za konieczne w celu zapewnienia bezpieczeństwa i porządku, w tym zmian harmonogramu, a także należytego informowania za pośrednictwem spikera, oficjalnych biuletynów i odpraw, o dokonanych zmianach.

12.4 Wygląd i zachowanie działaczy mają odpowiadać powszechnie przyjętym standardom.



### **13. KODEKS POSTĘPOWANIA**

- 13.1 Uczestnicy GPP powinni uważać zawody i ceremonie za ważne publiczne wydarzenia w celu kreowania pozytywnego, publicznego wizerunku WOPR.
- 13.2 GPP otrzymują poparcie samorządów, organizacji pozarządowych, przedsiębiorstw i społeczeństwa.
- 13.3 Niewłaściwe zachowanie będzie karane od pouczenia poprzez upomnienie, dyskwalifikację, do wydalenia z zawodów poszczególnych zawodników i drużyn.
- 13.4 Działania skutkujące rozmyślnym wyrządzaniem szkód w miejscu zawodów, w miejscach zamieszkania lub niszczeniem cudzej własności oprócz odpowiedzialności cywilnej będą karane dyskwalifikacją zawodników lub drużyn (zawodników, trenerów, pomocników, kibiców i inne osoby podróżujące z drużyną) za to odpowiedzialnych.
- 13.5 Lżenie działaczy lub innych zawodników może skutkować dyskwalifikacją z zawodów.
- 13.6 Wymaga się od zawodników, działaczy i wszystkich uczestników MP postępowania na najwyższym poziomie.
- 13.7 Organizator GPP może nakładać kary na poszczególnych zawodników lub na całe drużyny.

### **14. SPORY, PROTESTY I ODWOŁANIA**

- 14.1 Protesty i odwołania od decyzji sędziów mogą być składane (w formie pisemnej) jedynie przez kapitanów lub kierowników drużyn do Komisarza Zawodów.
- 14.2 Protesty dotyczące warunków rozgrywania konkurencji mogą być składane ustnie przed rozpoczęciem danego biegu lub danej konkurencji Sędziemu Głównemu zawodów lub osobie przez niego nominowanej.
- 14.3 Inne, niż wymienione w punkcie 14.2, protesty oraz odwołania od decyzji sędziów muszą być składane w formie pisemnej w ciągu 30 minut od publikacji wyników oprotestowanej konkurencji lub oprotestowanego wyniku.
- 14.4 Każdy protest podlega kaucji w wysokości 100,- PLN. W przypadku uwzględnienia protestu wpłacona kaucja zostanie w całości zwrócona składającemu protest. W przypadku nieuwzględnienia protestu kaucja nie jest zwracana składającemu protest i wpływa na konto organizatora GPP.
- 14.5 Wszystkie protesty i odwołania od decyzji sędziów zostaną rozpatrzone i mogą być, stosownie do okoliczności, odrzucone (braki formalne), oddalone (bezzasadne) lub uznane (zasadne).
- 14.6 Wynik protestu i odwołania od decyzji sędziów powinien być oficjalnie ogłoszony i zamieszczony w komunikacie końcowym lub karcie startowej.
- 14.7 Procedura rozstrzygnięcia protestów i odwołań od decyzji sędziów:
  - Bezwzględnie po prawidłowym złożeniu protestu lub odwołania od decyzji sędziów, Komisarz Zawodów może rozstrzygnąć przedłożoną sprawę na miejscu.

- Oficjalne ogłoszenie wyników zostanie wstrzymane do momentu rozpatrzenia wszystkich protestów oraz odwołań mogących mieć wpływ na wyniki danej konkurencji.
- Komisarz Zawodów jest obowiązany do rozpatrzenia protestu lub odwołania który został do niego prawidłowo złożony.
- Wykorzystanie zapisu wideo musi precyzyjnie pokazywać i bezdyskusyjnie przekonywać Komisarza Zawodów o braku wystąpienia przewinienia, którego dotyczy protest. Nagranie powinno przedstawiać cały wyścig, na którym doszło do złamania przepisów Regulaminu GPP.

14.8 Funkcję Komisarza Zawodów podczas GPP pełni Przewodniczący Komisji WOPR ds. Sportu lub osoba przez niego wskazana z pośród członków Komisji. Dane osobowe Komisarza Zawodów powinny zostać podane do ogólnej wiadomości na odprawie kierowników drużyn.

14.9 Komisarz Zawodów zabiera głos wyłącznie w przypadku protestów kwestionujących decyzję Sędziego Głównego lub sędziów nominowanych oraz w przypadku odesłania przez Sędziego Głównego przedłożonej do rozstrzygnięcia sprawy.

## **15. PRYZNAWANIE PUNKTÓW**

15.1 Przyznawanie punktów za każdą konkurencję przeprowadzoną w ramach GPP odbywa się poprzez przeliczenie wyniku czasowego zawodnika na punkty w odniesieniu do Rekordu Polski OPEN w danej konkurencji. Rekordy Polski są odniesieniem do wartości 1000 punktów. Do obliczania wartości punktowych (wg. wzoru FINA) w 2022 r. przyjmuje się Rekordy Polski z dnia 01.01.2022 r. (Załącznik nr 1 do Regulaminu).

15.2 Na wynik końcowy zawodnika na jednej edycji GPP składa się suma punktów uzyskanych we wszystkich konkurencjach indywidualnych, w których brał udział podczas danych zawodów.

15.3 Jeżeli zawodnik zostanie zdyskwalifikowany w danej konkurencji nie będzie mógł otrzymać żadnych punktów za zdobyte miejsce w tej konkurencji.

15.4 Komisja WOPR ds. Sportu może dokonać zmian w zasadach rozgrywania GPP w zależności od zaistniałych sytuacji.

## **16. REKORDY POLSKI**

16.1 Rejestr Rekordów Polski jest prowadzony przez Komisję WOPR ds. Sportu.

16.2 Rekordy Polski notowane są oddzielnie na pływalniach 25-cio i 50-cio metrowych, spełniające wymagania regulujące przebieg konkurencji.

16.3 Rekordy Polski rejestrowane będą w konkurencjach opisanych w punkcie 17 w zawodach przeprowadzanych publicznie z automatyczną lub półautomatyczną aparaturą pomiarową w przypadku niezadziałania automatycznej.

16.4 Indywidualne Rekordy Polski ustalane są w czterech kategoriach wiekowych kobiet i mężczyzn: MŁODZIK, JUNIOR MŁODSZY, JUNIOR i OPEN.

- 16.5 Rekordy Polski w wyścigach sztafetowych ustalane są w dwóch kategoriach wiekowych kobiet i mężczyzn: JUNIOR i OPEN.
- 16.6 Zespół sztafetowy złożony z zawodników różnych roczników może ustanowić Rekord Polski w kategorii wiekowej najstarszego zawodnika.
- 16.7 Rekordy Polski w konkurencjach sztafetowych mogą być ustanawiane przez zespoły klubowe oraz zespoły reprezentacji Polski.
- 16.8 Nie będą uznawane Rekordy Polski uzyskane w indywidualnych próbach, oraz w konkurencjach sztafetowych uzyskanych przez zawodników II, III, i IV zmiany sztafetowej

## **17. KONKURENCJE**

### 17.1. Konkurencje indywidualne kategorii JUNIOR i OPEN:

- 50 m ratowanie manekina
- 100 m ratowanie manekina z pasem
- 100 m ratowanie kombinowane
- 100 m ratowanie manekina w płetwach
- 200 m super ratownik
- 200 m pływanie z przeszkodami

### 17.2. Konkurencje indywidualne w kategorii JUNIOR MŁODSZY:

- 50 m ratowanie manekina
- 100 m ratowanie manekina z pasem
- 100 m ratowanie kombinowane
- 100 m ratowanie manekina w płetwach
- 100 m pływanie z przeszkodami

### 17.3. Konkurencje indywidualne w kategorii MŁODZIK:

- 50 m ratowanie manekina
- 100 m ratowanie manekina z pasem
- 100 m ratowanie manekina w płetwach
- 100 m pływanie z przeszkodami

### 17.4. Konkurencje drużynowe:

- sztafeta 4x25 m holowanie manekina
- sztafeta 4x50 m z pasem ratowniczym
- sztafeta 4x50 m pływanie z przeszkodami
- sztafeta rzut liną